

LED Wall Pack 28W with photocell



WARNING/ADVERTENCIA/AVERTISSEMENT

To reduce the risk of electrical shock, fire, or injury to persons; read and follow all warnings and installation instructions before installing. All installation should be performed by a qualified electrician.

Risk of Electric Shock

Ensure power is off before installation or inspection. All wirings are performed in accordance with Electrical Code and local electrical code.

Risk of Fire

Fixtures are rated for use in 100-277V, 50-60Hz protected circuit and 90°C rated supply wire.

Para reducir el riesgo de descarga eléctrica, incendio o lesiones a personas, lea y siga todas las advertencias e instrucciones de instalación antes de realizarla. Toda instalación debe ser efectuada por un electricista cualificado.

Riesgo de descarga eléctrica

Asegúrese de desconectar la corriente antes de la instalación o inspección. Todos los cableados se realizan de acuerdo con el Código Eléctrico y el código eléctrico local.

Riesgo de incendio

Las luminarias están clasificadas para su uso con 100-277 V, circuitos protegidos de 50-60 Hz y cables adecuados para 90 °C.

Lisez et suivez les instructions d'installation et les avertissements avant l'installation. Toute l'installation doit être exécutée par un électricien qualifié, pour réduire les risques de choc électrique, de feu ou de blessures corporelles.

Risque de choc électrique

Assurez-vous que le courant soit coupé avant l'installation ou l'inspection et que tout le câblage soit effectué en conformité avec le code d'électricité et le code local d'électricité.

Risque de feu

Les luminaires sont conçus pour une utilisation de 100 à 277 V, pour un circuit protégé de 50 à 60 Hz et pour une source d'alimentation de 90 °C.

FOR YOUR SAFETY

While performing installations described, gloves, safety glasses or goggles should be worn.

PARA SU SEGURIDAD

Mientras realice las instalaciones descritas, se recomienda el uso de guantes y gafas de seguridad.

POUR VOTRE SÉCURITÉ

Vous devriez porter des gants et des verres de protection lors des installations détaillées.

Install this kit only in the luminaire that have the construction features and dimensions shown in the photographs and/or drawings. Do not make or alter any open holes in an enclosure of wiring or electrical components during kit installation.

To prevent wiring damage or abrasion, do not expose wiring to edges of sheet metal or other sharp objects.

Do not alter, relocate, or remove wiring, lampholders, power supply, or any other electrical component.

SUITABLE FOR WET LOCATIONS.

Instale este kit solo en la luminaria que tiene las características de construcción y dimensiones que aparecen en las fotografías y/o dibujos. No realice ni altere los agujeros abiertos en un recinto de cableado ni en cualquier componente eléctrico durante la instalación del kit.

Para evitar daños en el cableado o abrasiones, no exponga el cableado a hojas de metal laminado u otros objetos cortopunzantes.

No altere, reubique o elimine cables, portalámparas, tomacorriente o cualquier otro componente eléctrico.

APTO PARA LUGARES HÚMEDOS.

Installez cet ensemble seulement dans un luminaire qui possède les caractéristiques de construction et les dimensions telles que démontrées sur les photographies et/ou dessins. Ne pas percer de trous ou modifier les trous existants dans un boîtier ou des composants électriques durant l'installation de l'ensemble.

Pour prévenir les dommages ou l'abrasion, ne pas mettre en contact le câblage avec des bords de plaques de metal ou tout autre objet coupant.

Ne pas modifier, délocaliser ou enlever du câblage, des supports de lampes, une source d'alimentation ou tout autre composant électrique.

CONVIENT AUX ENDROITS HUMIDES.

INSIDE THE BOX

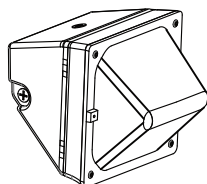

TWP 28W

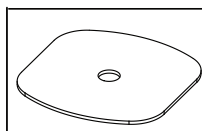

(1) EVA Gasket



(1) M17 nut

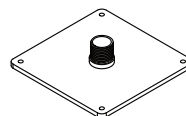

(1) Mounting plate



(4) M4*30 screw

Plusrite USA
2000 S. Grove Ave, Bldg B
Ontario CA 91761

T:909-930-6868
T:888-758-7443
F:909-930-9988

WWW.naturalLED.com

LED Wall Pack 28W with photocell

INSTALLATION/INSTALACIÓN

Disconnect the power before installation. Exploded view of completed assembly with component call out. 1, 2, 3, etc.

Desconecte la alimentación antes de la instalación. Vista de despiece del conjunto completo con indicación de componentes. 1, 2, 3, etc

Débranchez l'alimentation avant l'installation. Vue en éclaté de l'assemblage complet, avec le nom des composants. 1, 2, 3, etc.

1

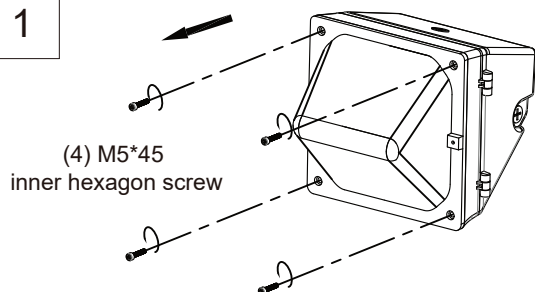

Remove 4pcs M5*45 inner hexagon screws and open the fixture.

Se desmontaron cuatro tornillos M5 * 45 y se abrió la trampa.

Quatre vis M5 * 45 sont enlevées et l'appareil de serrage ouvert.

2

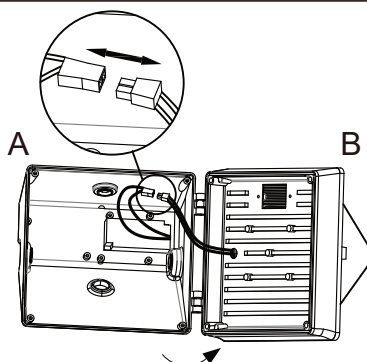

Disconnect the terminal of part A and B.

Desconecta los cables que conectan las partes a y b.

Déconnectez le fil électrique reliant les Parties a et B.

3

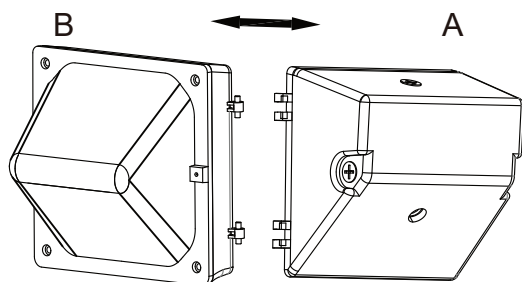

Separate part A and B, and then set part A aside.

Separe la parte A y B, y luego deje la parte A a un lado.

Séparez les parties A et B, puis mettez de côté la partie A.

4

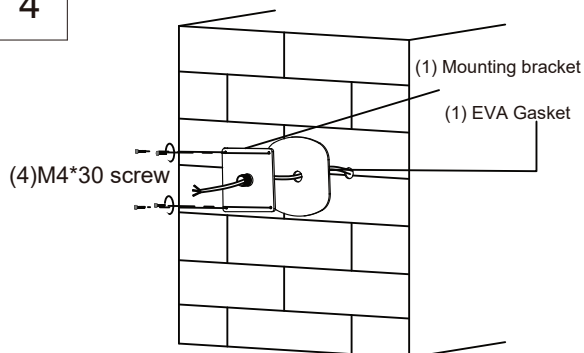

Peel off the sticker of the EVA gasket and stick it on the wall. Pass the input wire through the gasket and through the mounting plate. Lock it with 4pcs M4*30 screws.

Se quitaron las pegatinas del tapete de Eva y se las pegó en la pared. La línea de entrada atraviesa la arandela e instala el soporte. Con cuatro tornillos M4 * 30.

Enlevez les autocollants du Joint d'étanchéité Eva et les collez au mur. La ligne d'entrée traverse le joint et le support de montage. Verrouillage avec quatre vis M4 * 30.

LED Wall Pack 28W with photocell

INSTALLATION/INSTALACIÓN

Disconnect the power before installation. Exploded view of completed assembly with component call out. 1, 2, 3, etc.

Desconecte la alimentación antes de la instalación. Vista de despiece del conjunto completo con indicación de componentes. 1, 2, 3, etc

Débranchez l'alimentation avant l'installation. Vue en éclaté de l'assemblage complet, avec le nom des composants. 1, 2, 3, etc.

5

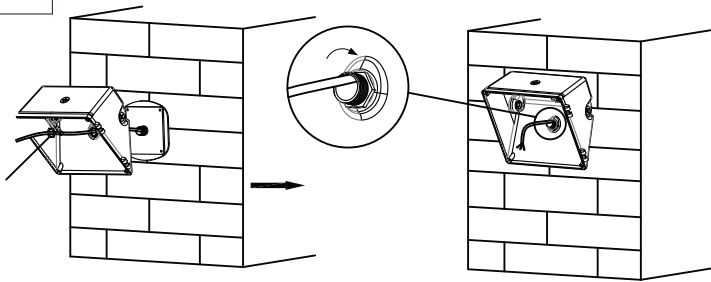

Install the fixture shell on the mounting bracket and lock it with the M17 nut.

La carcasa se instala en el soporte de instalación y se cierra con un tornillo m17.

Le boîtier de serrage est monté sur le support de montage et verrouillé avec l'écrou m17.

6

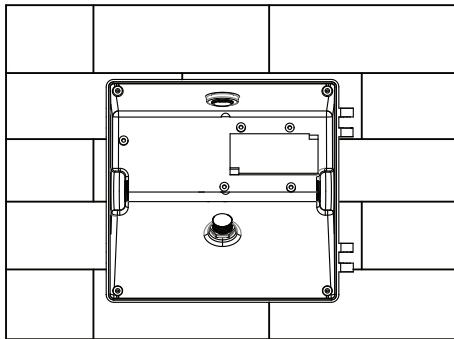

(DIM-)	△	Gray
(DIM+)	△	Purple
(L)Fire Line	△	Black
(G)Ground Line	△	Green
(N)Neutral Line	△	White

LED Fixture

Wiring Diagram

Connect the wire according to the wiring diagram. If you need dimming function, please make sure that the fixture is power on. If you don't need it, please don't connect the dimming wire.

(DIM- for gray wire, DIM+ for purple wire, L for black wire, G for green wire, N for black wire)

Conecta los cables según el diagrama. Si necesita oscurecer, asegúrese de que el dispositivo está activado. Si no lo necesita, por favor, no cambie la luz.

(DIM - gris, Dim + púrpura, L - negro, G - Verde, N - negro)

Connecter le fil électrique à la carte de connexion. Si vous avez besoin d'un réglage d'obscurité, assurez-vous que le périphérique est électrique. Si vous n'en avez pas besoin, ne répondez pas à la lumière.

(dim - ligne grise, Dim + FIL violet, ligne noire l, ligne verte G, ligne noire n)

7

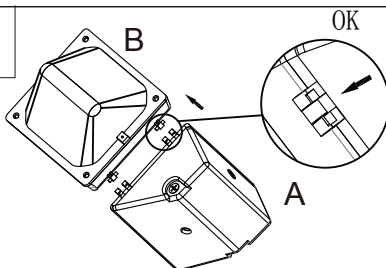

Check the hinge to properly mount part A onto part B. Compruebe la bisagra para montar correctamente la pieza A en la pieza B.

Vérifiez la charnière pour monter correctement la pièce A sur la pièce B.

LED Wall Pack 28W with photocell

INSTALLATION/INSTALACIÓN

Disconnect the power before installation. Exploded view of completed assembly with component call out. 1, 2, 3, etc.

Desconecte la alimentación antes de la instalación. Vista de despiece del conjunto completo con indicación de componentes. 1, 2, 3, etc

Débranchez l'alimentation avant l'installation. Vue en éclaté de l'assemblage complet, avec le nom des composants. 1, 2, 3, etc.

8

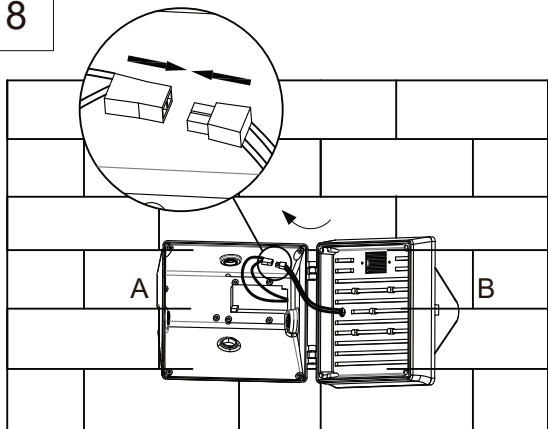

Connect the terminal parts of part A and part B.
Conecte las partes terminales de la parte A y la parte B.

Connectez les parties terminales de la partie A et de la partie B.

9

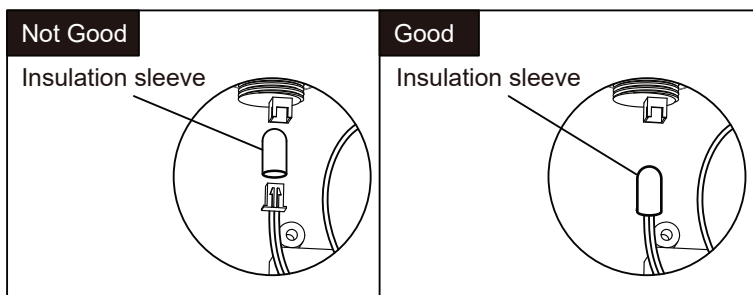

Make sure the installation sleeve covers the whole photocell terminal to avoid surge levels that could damage the photocell.

Asegúrese de que el manguito de instalación cubra todo el terminal de la fotocélula para evitar niveles de sobretensión que podrían dañar la fotocélula.

Assurez-vous que le manchon d'installation recouvre toute la borne de la photocellule pour éviter les surtensions qui pourraient endommager la photocellule.

10

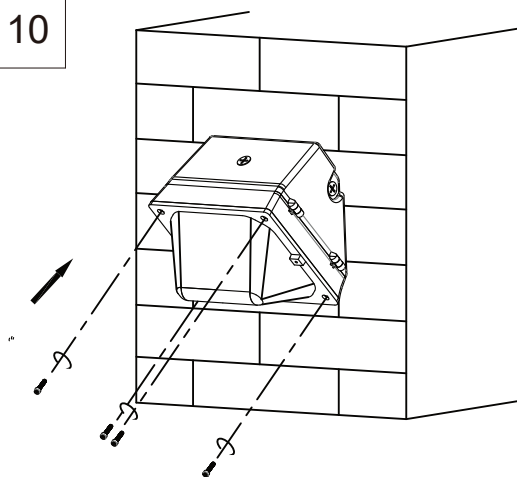

(4) M5*45 inner hexagon screw

Close the fixture and lock it with 4pcs M5*45 inner hexagon screws.

Cierre el dispositivo y bloquéelo con 4 piezas de tornillos hexagonales internos M5 * 45.

Fermez le luminaire et verrouillez-le avec 4 vis hexagonales intérieures M5 * 45.

LED Wall Pack 28W with photocell

INSTALLATION/INSTALACIÓN

Disconnect the power before installation. Exploded view of completed assembly with component call out. 1, 2, 3, etc.
Desconecte la alimentación antes de la instalación. Vista de despiece del conjunto completo con indicación de componentes. 1, 2, 3, etc.
Débranchez l'alimentation avant l'installation. Vue en éclaté de l'assemblage complet, avec le nom des composants. 1, 2, 3, etc.

Connect Photocell Function

1

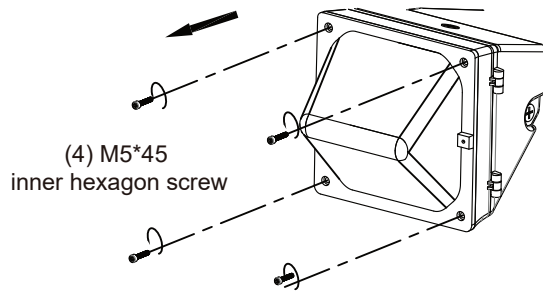

(4) M5*45
inner hexagon screw

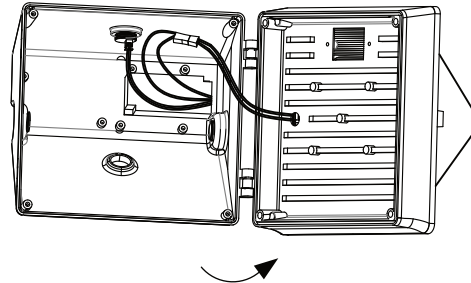

Remove 4pcs M5*45 inner hexagon screws and open the fixture.

Se desmontaron cuatro tornillos M5 * 45 y se abrió la trampa.

Quatre vis M5 * 45 sont enlevées et l'appareil de serrage ouvert.

2

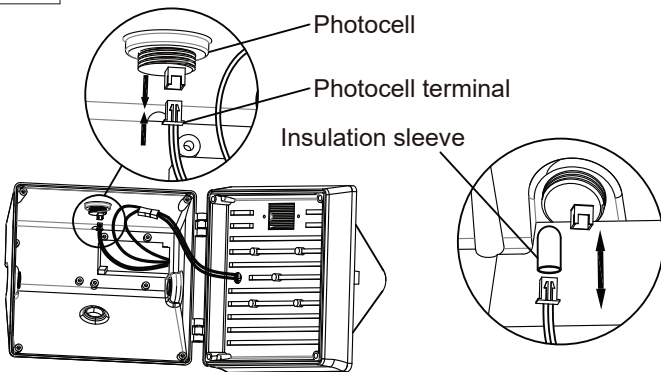

Remove the installation sleeve, and then connect the photocell terminal into the photocell.

Retire el manguito de instalación y luego conecte el terminal de la fotocélula en la fotocélula.

Retirez le manchon d'installation, puis connectez le borne de cellule photoélectrique dans la cellule photoélectrique.

3

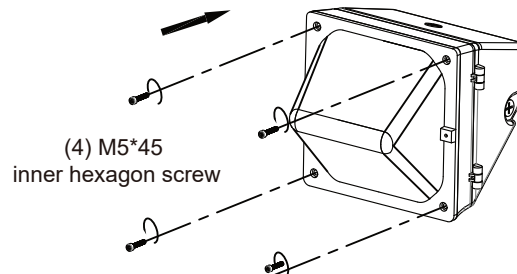
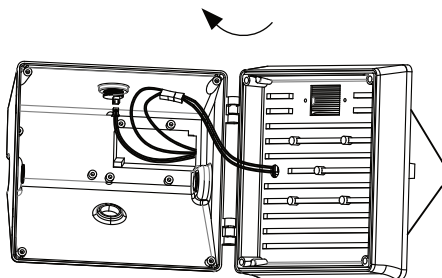

(4) M5*45
inner hexagon screw

Close the fixture and lock it with 4pcs M5*45 inner hexagon screws.

Cierre el dispositivo y bloquéelo con 4 piezas de tornillos hexagonales internos M5 * 45.

Fermez le luminaire et verrouillez-le avec 4 vis hexagonales intérieures M5 * 45.

LED Wall Pack 28W with photocell

INSTALLATION/INSTALACIÓN

Disconnect the power before installation. Exploded view of completed assembly with component call out. 1, 2, 3, etc.

Desconecte la alimentación antes de la instalación. Vista de despiece del conjunto completo con indicación de componentes. 1, 2, 3, etc

Débranchez l'alimentation avant l'installation. Vue en éclaté de l'assemblage complet, avec le nom des composants. 1, 2, 3, etc.

Install the Emergency Driver

1

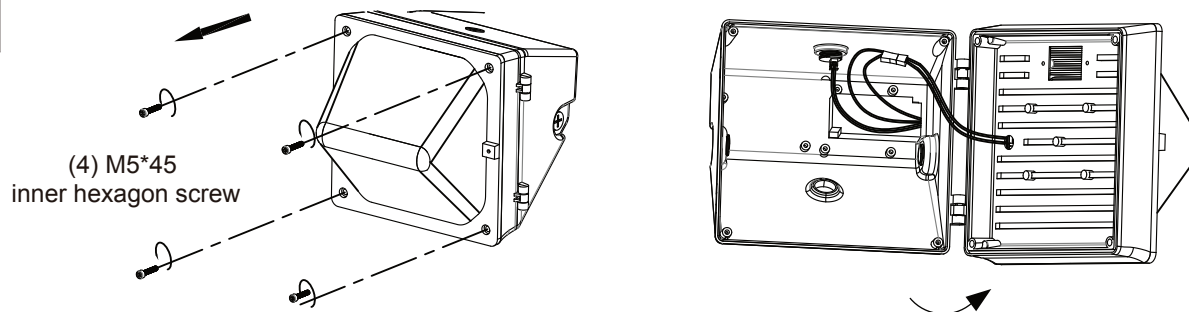

(4) M5*45
inner hexagon screw

Remove 4pcs M5*45 inner hexagon screws and open the fixture.

Se desmontaron cuatro tornillos M5 * 45 y se abrió la trampa.

Quatre vis M5 * 45 sont enlevées et l'appareil de serrage ouvert.

2

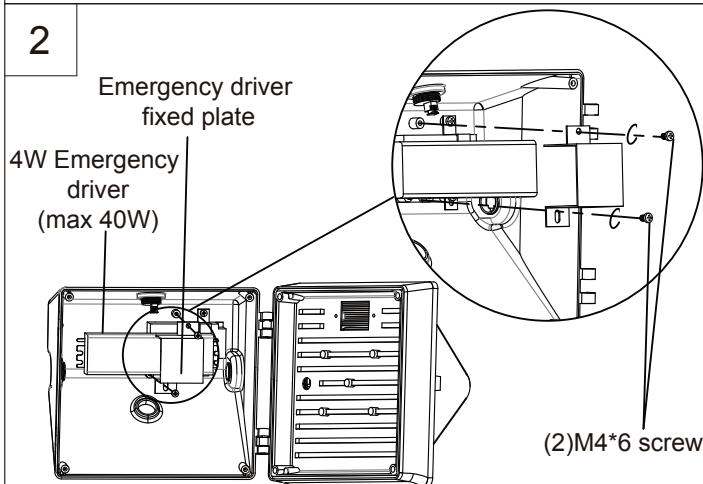

Emergency driver
fixed plate

4W Emergency
driver
(max 40W)

(2)M4*6 screw

Lock the emergency driver on the shell with the emergency driver fixed plate and 2pcs M4*6 screws.

La unidad de emergencia se encerró en el exterior con una placa fija y dos tornillos M4 * 6.

Le dispositif d'entraînement d'urgence est verrouillé sur le boîtier à l'aide d'une plaque de fixation d'entraînement d'urgence et de deux vis M4 * 6.

3

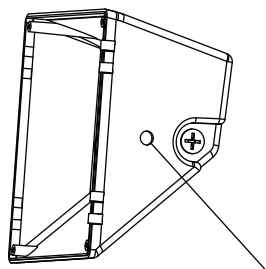

Drill a Ø12.5mm hole

Drill a hole according to the requirement (use 4W emergency driver need to drill a Ø12.5mm hole).

Perforación requerida (12,5 mm con un dispositivo de emergencia de 4w).

Forage requis (forage de 12,5 mm au moyen d'un moteur d'urgence 4w).

LED Wall Pack 28W with photocell

INSTALLATION/INSTALACIÓN

Install the Emergency Driver

4

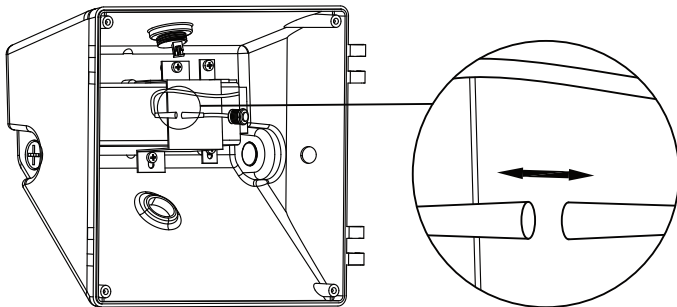

Male and female terminal

Disconnect the male and female terminal.
Desconecta el puerto.
Déconnectez les bornes.

5

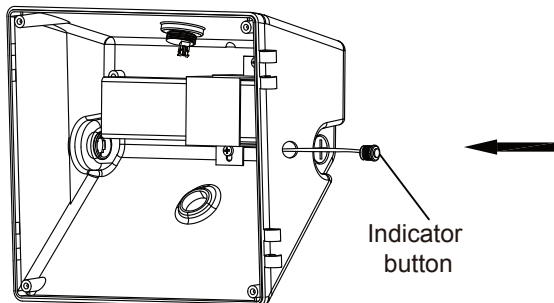

Indicator button

Put the indicator button in the hole.
Pon el botón del indicador en el agujero.
Mettez le bouton indicateur dans le trou.

6

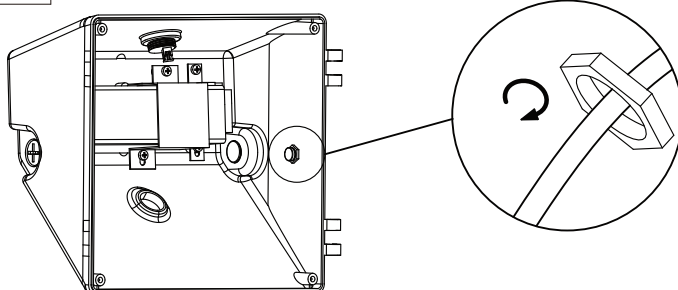

Outer hexagon nut

Lock the outer hexagon nut.
Cierra con llave la tuerca de los seis ángulos.
Verrouillez l'écrou à six angles.

LED Wall Pack 28W with photocell

INSTALLATION/INSTALACIÓN

Install the Emergency Driver

7

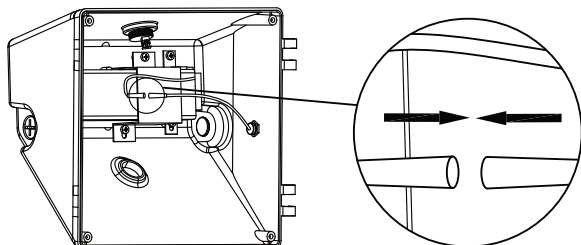

Male and female terminal

Connect the male and female terminal.
 Conexión.
 Connecteur.

8

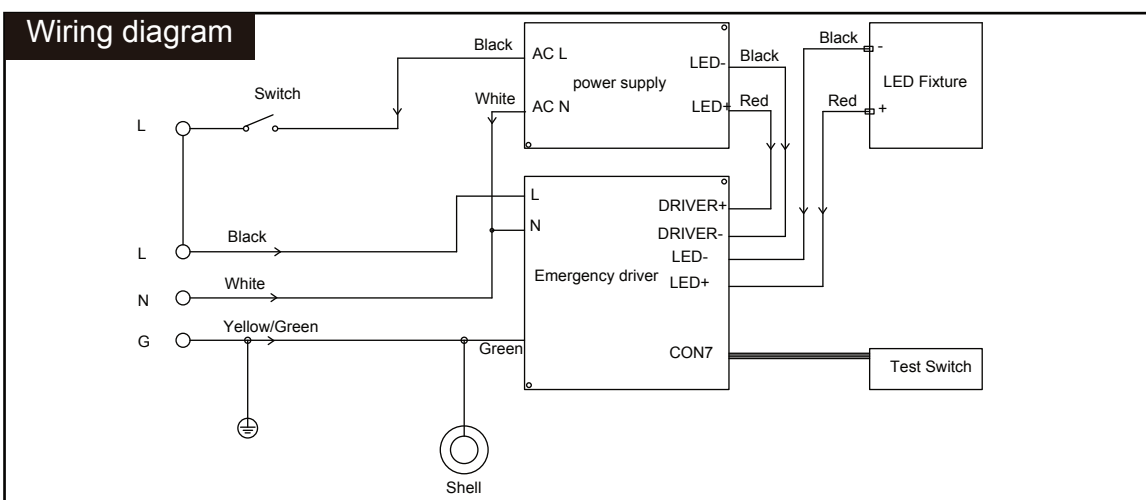

Connect the wire according to the wiring diagram.
 Conecta los cables según el diagrama.
 Connecter le fil électrique à la carte de connexion.

9

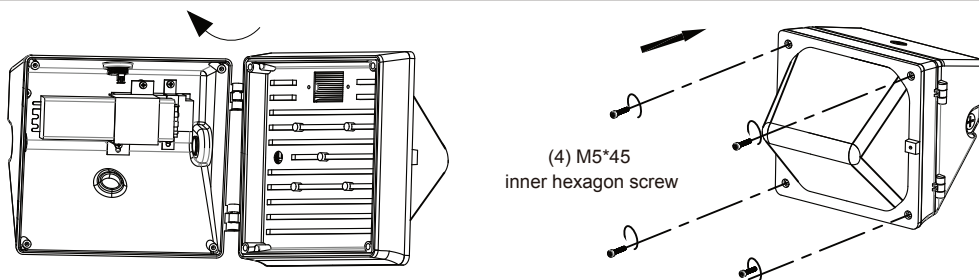

Close the fixture. Lock it with 4pcs M5*45 inner hexagon screws.
 Cierra la Caja. Conecta los cables según el diagrama. Cierra la Caja.
 Ferme la serrure. Connecter le fil électrique à la carte de connexion Ferme la serrure.